

Podio X2

Bedienungsanleitung



Website-Anleitung für Maschinen-Bedienpersonal

QR-Code scannen, um alle Anleitungen für Maschinen-Bedienpersonal zu erhalten



Der Zugang umfasst:



Leitfäden

- Auffüllung
- Alarm-Leitfaden
- Zubereitung des Getränks



Compliance

- SDB und COSHH
- Tägliches Compliance-Protokoll
- Gesundheit und Sicherheit



Videos

- Zubereitung des Getränks
- Übersicht über die Maschine
- Tägliche Reinigung
- Installation
- Entkalken der Maschine
- Filterwechsel

Inhalt

Übersicht über die Maschine	4
1.1 Beschreibung der geschlossenen Maschine	5
1.2 Beschreibung der geöffneten Maschine	6
1.3 Technische Daten	7
Betrieb	8
2.1 Aufheizen	9
2.2 Spülung der Kreisläufe	9
2.3 Einsatzbereite Maschine	9
2.4. Auswahl des auszugebenden Produkts	10
2.5 Während der Ausgabe eines Produkts	11
2.7 Wenn das Getränk fertig ist	12
2.7 Wenn das Getränk fertig ist	12
2.8 Heißwasserausgabe	12
2.9 Filterwechsel (NUR für Maschinen ohne Trinkwasseranschluss)	13
Ausgabe eines Produkts	15
3.1 Überblick über das Getränkeangebot	16
3.2 Einstellung der Becherhöhe	17
3.3 Auswahl des richtigen Getränks	18
3.4 Ausgabe eines Getränks	18
Reinigung	19
4.1 Erforderliches Zubehör für die Reinigung:	20
4.2 Reinigung des Getränkeauslaufs:	21
4.3 Reinigung der abnehmbaren Bereiche:	21
4.4 Reinigung der Außenflächen:	24
Entkalkung (NUR für Maschinen ohne Trinkwasseranschluss)	25
5.1 Vollständige Entkalkung (NUR für Maschinen ohne Trinkwasseranschluss):	26
5.2 Thermoblock-Entkalkung (NUR für Maschinen ohne Trinkwasseranschluss):	30

1.
Übersicht über die
Maschine

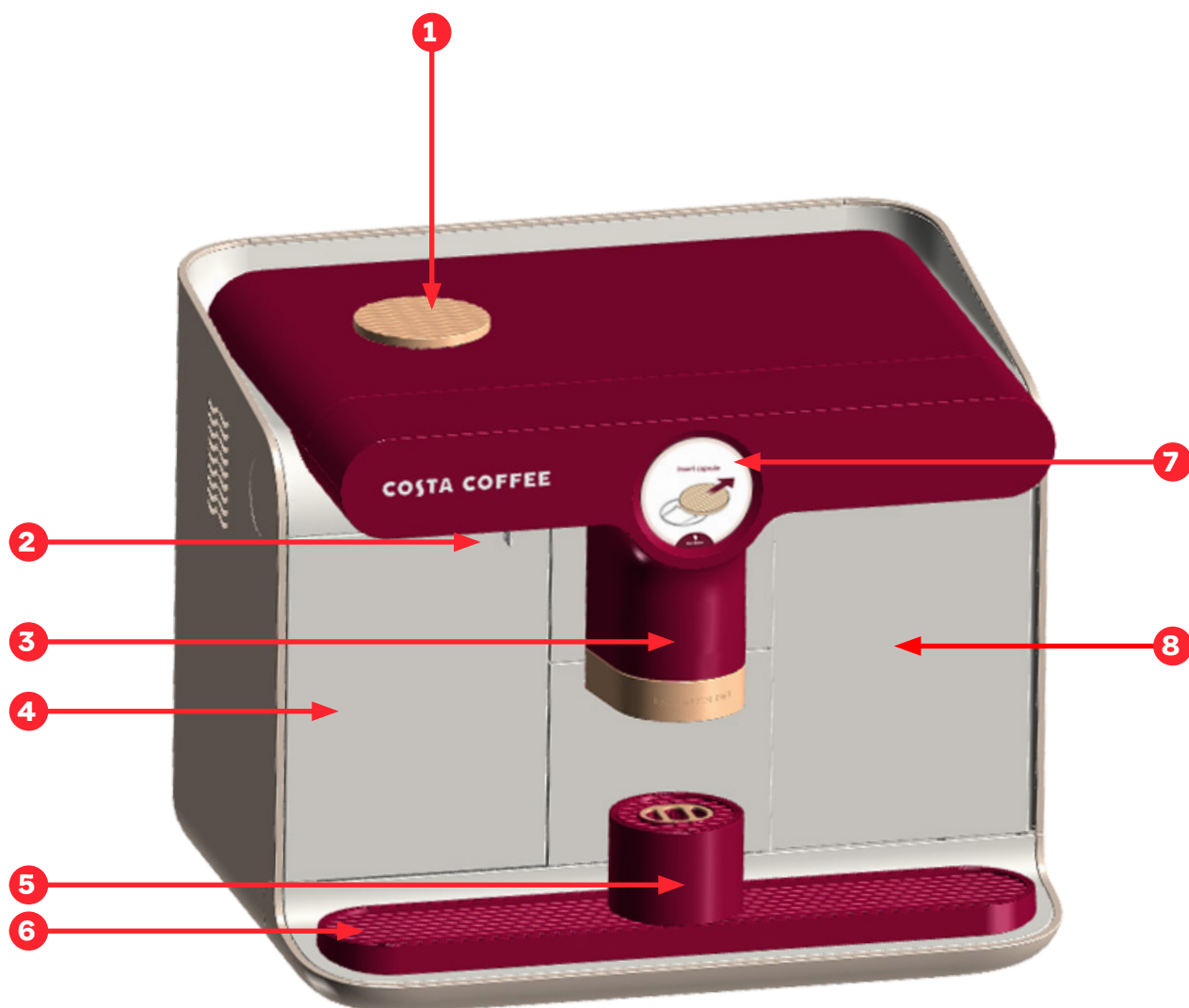

Glossar der Teile

- 1 Kapselaufnahme und -abdeckung
- 2 Obere Türöffnung
- 3 Getränkeauslauf
- 4 Linke Tür (Zugang zum Kapselbehälter)
- 5 Ständer für Espressotassen
- 6 Tropfschale
- 7 Touchscreen
- 8 Rechte Tür (Zugang zu den Wassertanks)

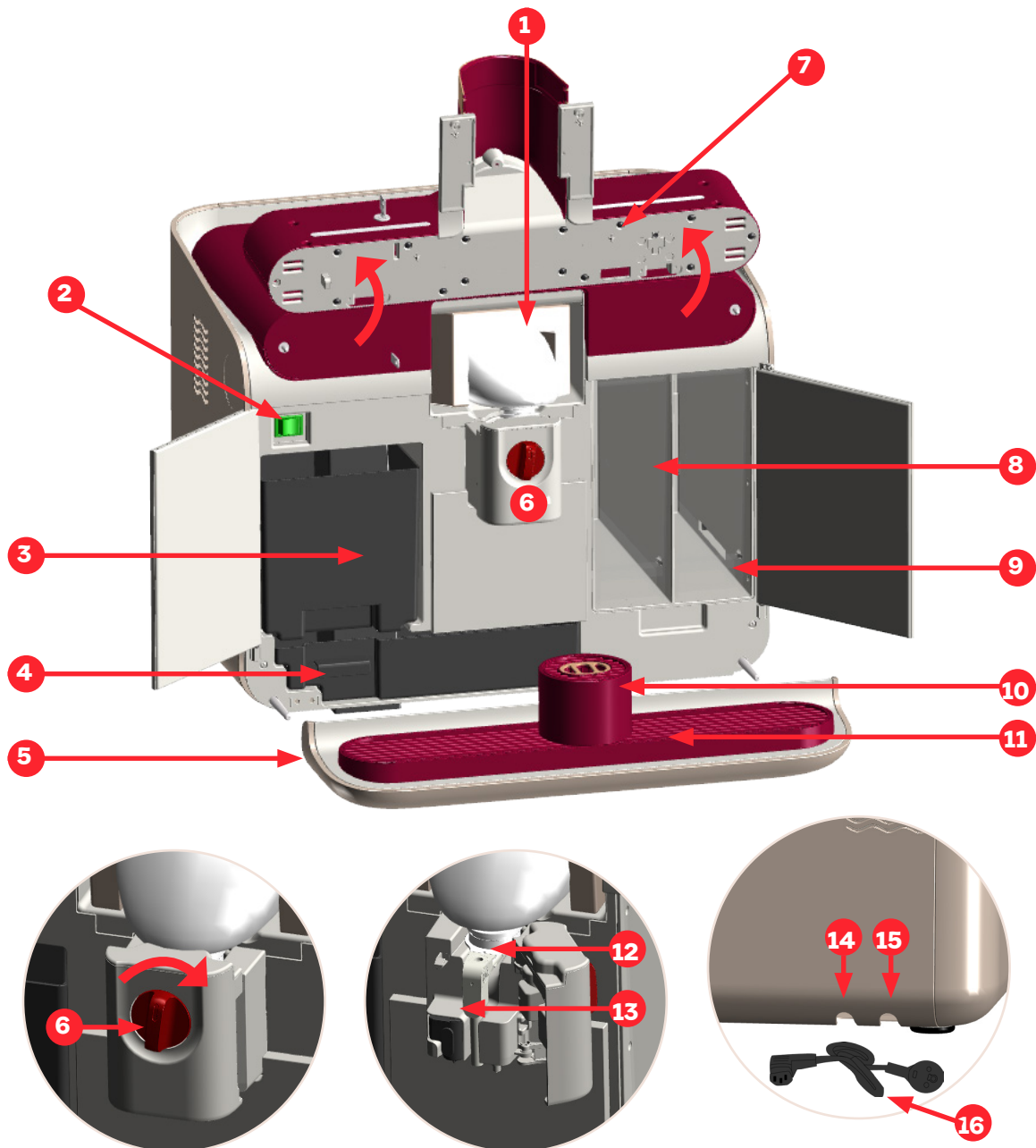

Glossar der Teile

- 1** Milchprodukt-BiB
- 2** Ein/Aus-Schalter
- 3** Kapselbehälter
- 4** Innere Tropfschale
- 5** Tropfschalenhalter
- 6** Kaffeedüse/Getränkelaufgehäuse für Milchprodukt
- 7** Haube
- 8** Wasserbehälter (Kaffee)
- 9** Wasserbehälter für Milchmodul
- 10** Ständer für Espressotassen
- 11** Tropfschale
- 12** Auslauf Milchprodukt
- 13** Auslauf Kaffeedüse
- 14** Wasseranschluss
(optional, rechte Seite auf der Rückseite der Maschine)
- 15** Stromanschluss
(rechte Seite auf der Rückseite der Maschine)
- 16** Stromkabel
(rechte Seite auf der Rückseite der Maschine)



Modell	Podio X3
Abmessungen H x B x T – (mm)	480 x 600 x 500
Gewicht (kg) (leere Maschine)	34 (38,5 bei Versand in der Box)
Max. Leistungseingang (W)	Siehe technisches Typenschild im Inneren des Behälters für gebrauchte Kapseln.
Betriebsspannung (V)	Siehe technisches Typenschild im Inneren des Behälters für gebrauchte Kapseln.
Betriebsbedingungen	Temperatur (min. 10 °C bis max. 40 °C) Feuchte (unter 90 %)
Fassungsvermögen des Wassertanks	4 Liter
Kapazität des Kapselbehälters	30
Pumpendruck	Max. 20 bar
Wasserversorgungsdruck	Siehe technisches Typenschild im Inneren des Behälters für gebrauchte Kapseln.

Die Materialien und Gegenstände, die mit Lebensmitteln in Berührung kommen, entsprechen den Anforderungen der Europäischen Verordnung 1935/2004.

2. Betrieb

2.1 Aufheizen



i

Wenn die Maschine eingeschaltet ist, werden die folgenden Bildschirme angezeigt, bevor sie bereit für den Betrieb ist.



Maschine in Aufheizphase

Verbleibende Tage der BiB-Haltbarkeit

Die Maschine wurde eingeschaltet und heizt auf.

2.2 Spülung der Kreisläufe

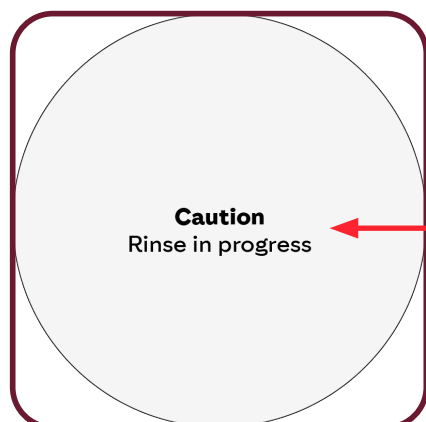

Spülphase variiert je nach Maschinenstatus oder Benutzung

Nach dem Aufheizen führt die Maschine einen Spülzyklus aller zur Ausgabe von Produkten verwendeten Kreisläufe durch. Dieser Bildschirm wird immer angezeigt, wenn die Maschine die internen Kreisläufe spült.

2.3 Einsatzbereite Maschine

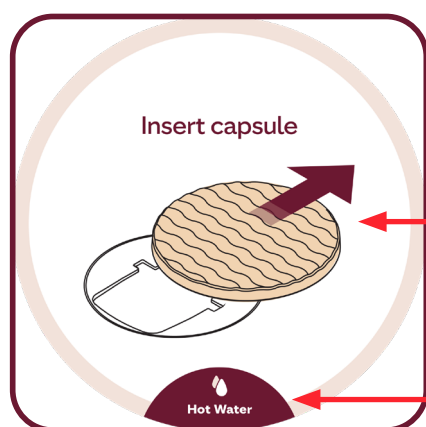

Maschine ist einsatzbereit, Kapsel einlegen

Nur Heißwasserausgabe

Die Maschine ist aufgeheizt und einsatzbereit, legen Sie die gewünschte Kapsel ein.

9

2.4 Auswahl des auszugebenden Produkts

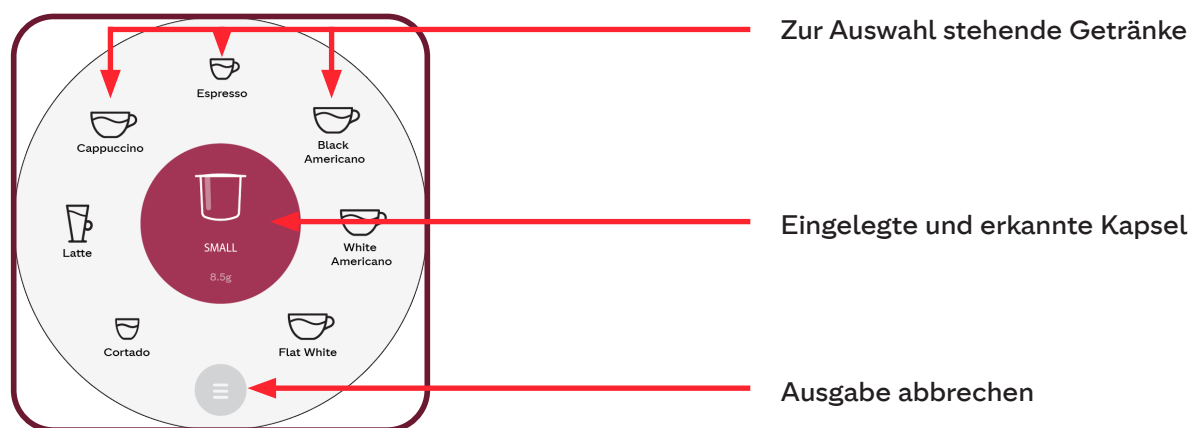

Nach dem Einsetzen der Kapsel zeigt der Touchscreen die verfügbaren Getränke basierend auf dem Typ und der Größe der Kapsel an, z. B. klein/groß.



Es können nur Getränke ausgewählt werden, die auf dem Display angezeigt werden.

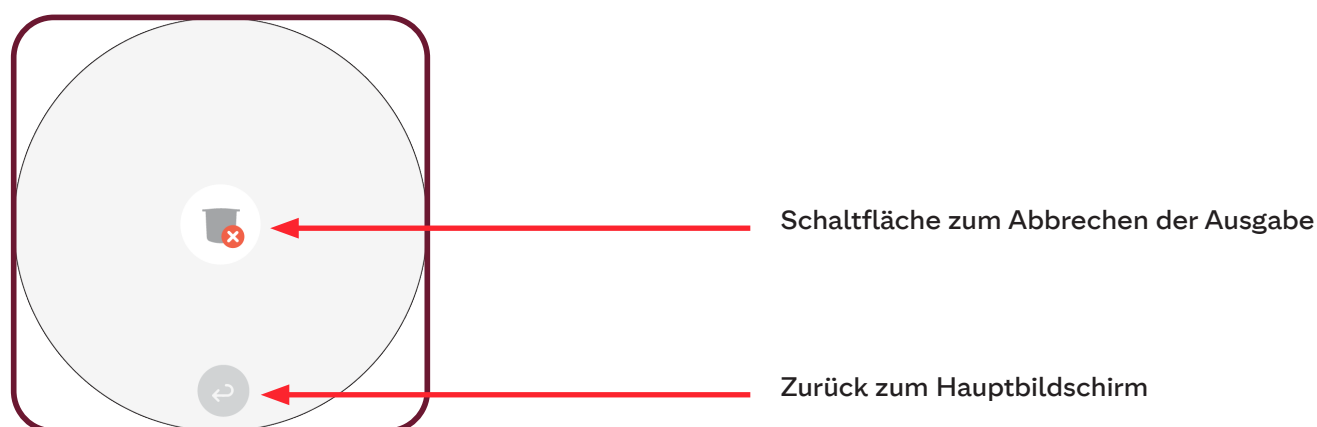

Die Getränkeauswahl kann durch Drücken der Taste „Ausgabe abbrechen“ abgebrochen werden. Wenn der Anwender die Ausgabe abbrechen möchten, drückt er die mittlere Taste: Die Maschine wirft die eingelegte Kapsel aus, ohne das Produkt auszugeben.

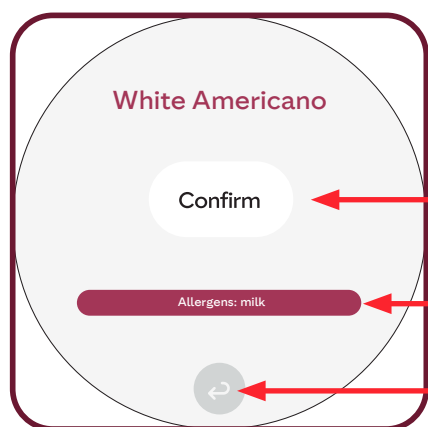

Confirm

Allergens: milk



Getränkeauswahl bestätigen

Liste der Allergene

Zurück zum Getränkeauswahlbildschirm

Bestätigen Sie nach Auswahl des Produkts die Auswahl oder kehren Sie zum Getränkeauswahlbildschirm zurück.



- **Bevor Sie mit der Ausgabe des Produkts beginnen, überprüfen Sie die Liste der Allergene, die auf dem Bildschirm angezeigt werden und im ausgegebenen Produkt enthalten sein werden. Dies ist wichtig, um die Einnahme von Substanzen zu vermeiden, die allergische Reaktionen verursachen können.**
- **Die auf dem Touchscreen angezeigten Allergeninformationen entsprechen den Angaben zum Getränk und den Zutaten, die die Maschine ausgibt.**
- **Alle zusätzlichen Zutaten, die hinzugegeben werden, z. B. Sirup, müssen vor Ort hinzugefügt und korrekte Allergeninformationen bereitgestellt werden.**

2.5 Während der Ausgabe eines Produkts

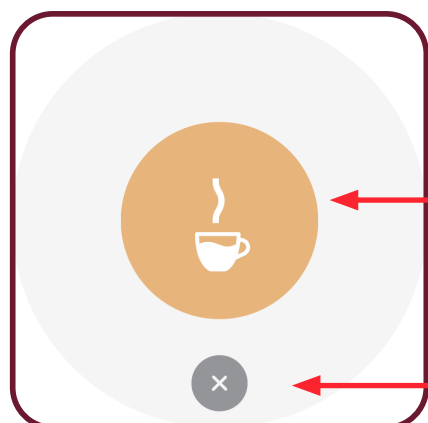

Symbol des Produkts das ausgegeben wird

Ausgabe abbrechen

Das Symbol des ausgewählten Produkts wird während der gesamten Zubereitungsphase angezeigt.

2.7 Wenn das Getränk fertig ist

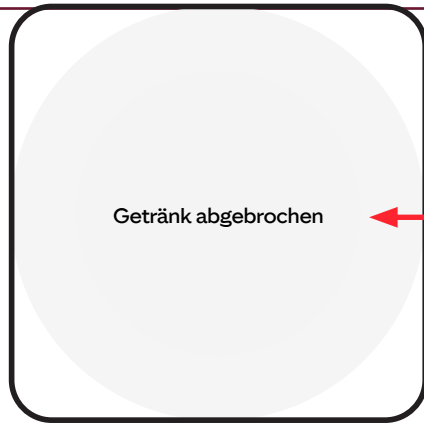

Die Ausgabe wurde vom Anwender beendet

i

Die Ausgabe wird auch beendet, wenn eine Maschinenkomponente abgenommen wird, z. B. die Schublade mit verbrauchten Kapseln.

2.7 Wenn das Getränk fertig ist



Wenn die Maschine das Getränk erfolgreich zubereitet hat, wird das obige Symbol auf dem Bildschirm angezeigt.

2.8 Heißwasserausgabe

i

Bei Bedarf kann Podio heißes Wasser ausgeben, z. B. zur Zubereitung von Tee. Befolgen Sie dazu Folgendes:

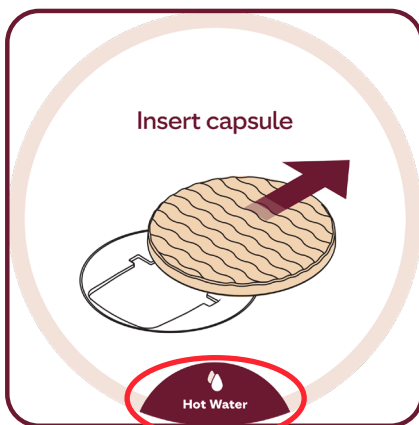

Drücken Sie die Taste „Heißwasser“.



Platzieren Sie den Becher und drücken Sie auf „Ausgabe starten“.

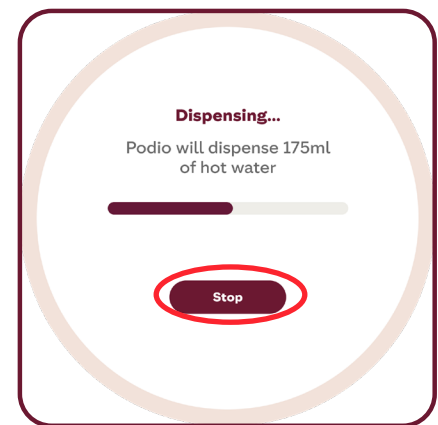

Die Maschine gibt bis zu 175 ml heißes Wasser aus oder stoppt, wenn „Stopp“ gedrückt wird.



!
Das Folgende gilt **NUR** für Maschinen mit **WASSERTANK/OHNE TRINKWASSERANSCHLUSS**,
die **NUR** einen Filter benötigen.

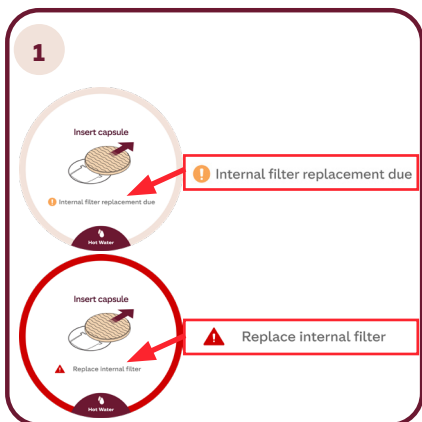

Wenn der Filterwechsel fällig/ erforderlich ist, erscheint die Meldung auf dem Touchscreen.

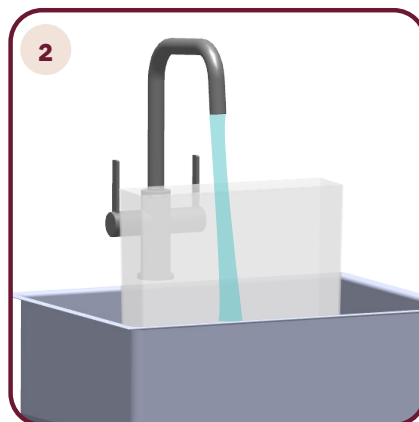

Spülen Sie den **Wassertank ab** und stellen Sie ihn auf eine saubere Oberfläche.



Den **neuen Filter** auspacken und überprüfen, ob die Einlasslöcher gut sichtbar sind.

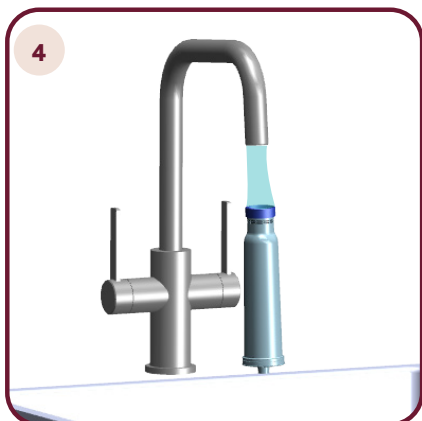

Halten Sie den **neuen Filter** ca. 60 Sekunden lang unter kaltem fließendem Wasser, um den Filter vorzubereiten.

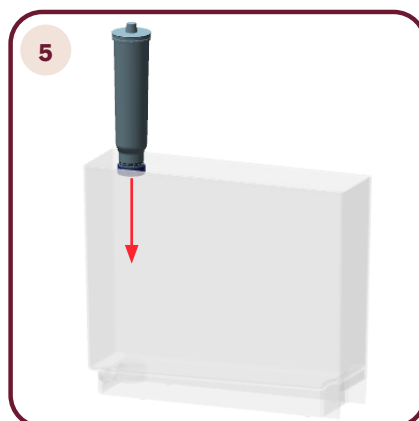

Setzen Sie den **Filter** in den Wassertank ein.

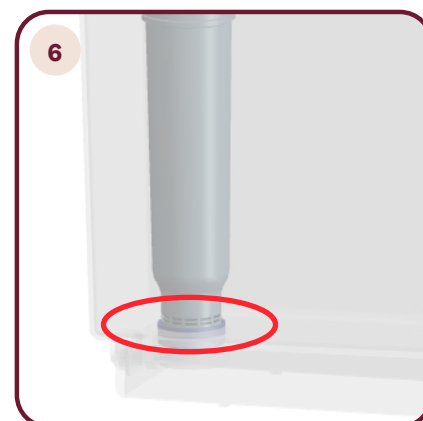

Überprüfen Sie, ob die **Einlasslöcher** sichtbar sind.



Füllen Sie den **Wassertank** mit Frischwasser auf und kehren Sie zur Maschine zurück.

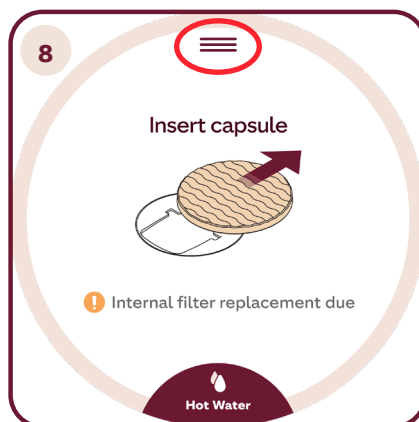

Drücken Sie auf dem Touchscreen die **obere Taste**, um das Bedienermenü aufzurufen.

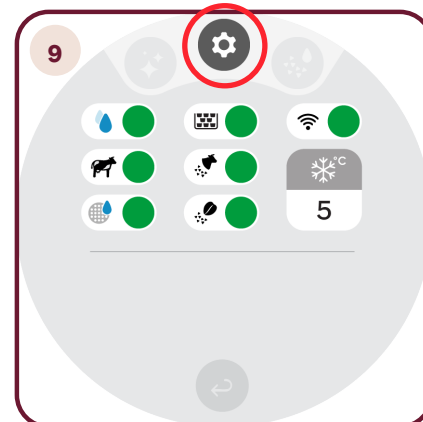

Geben Sie „**Einstellungen**“ ein.

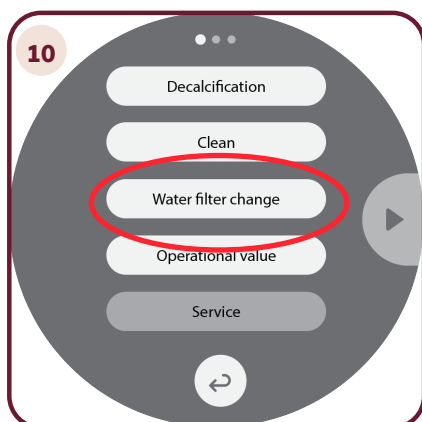

Drücken Sie **„Wechsel des Wasserfilters“**.

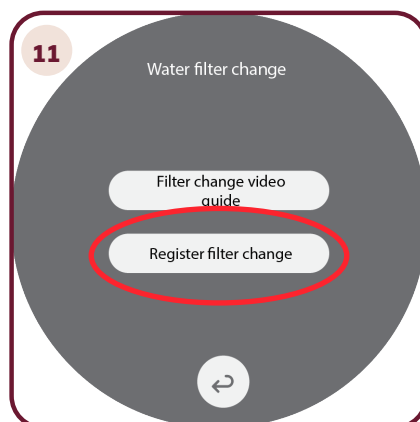

Drücken Sie **„Filterwechsel registrieren“**.

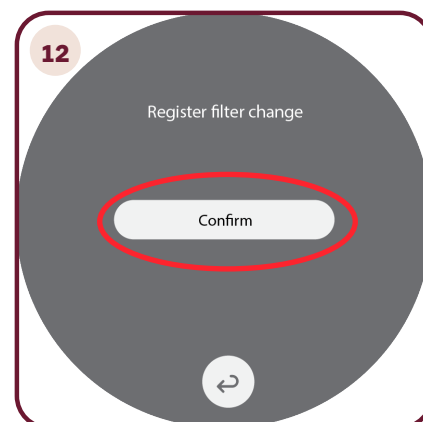

Drücken Sie **„Bestätigen“**.

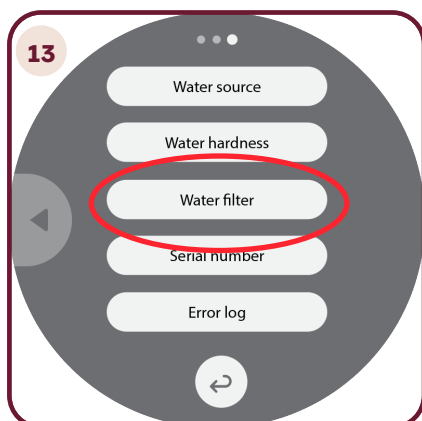

Navigieren Sie zu Seite 3 und drücken Sie **„Wasserfilter“**.

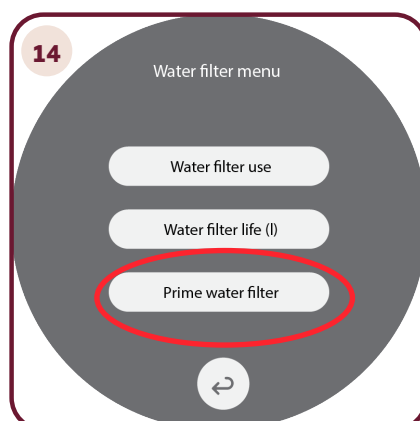

Drücken Sie auf **„Wasserfilter vorbereiten“**.

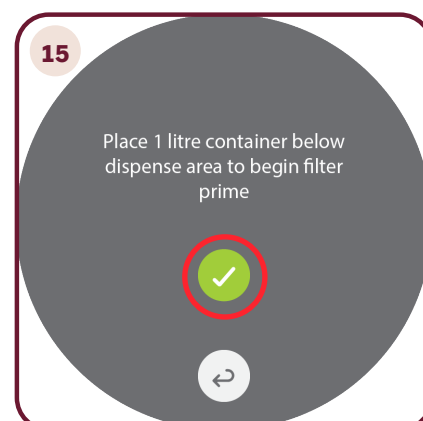

Stellen Sie einen **1-Liter**-Behälter unter den Getränkeabgabebereich, um mit der **Filtervorbereitung** zu beginnen. Drücken Sie anschließend auf das Häkchen. Nach der Vorbereitung den Behälter spülen.

3.
Ein Produkt
ausgeben



Getränkeangebote und Kapselverfügbarkeit variieren je nach Markt und Maschineneinrichtung.

Schritt 1: Getränk auswählen

Schritt 2: Mischung auswählen

Kleine Kaffeespezialitäten auf Espresso-Basis:

- Espresso
- Espresso Macchiatto
- Ristretto
- Weißer Americano/Schwarzer Americano
- Cappuccino
- Latte

- 

Signature-Mischung
Mittlere Röstung | Glatt und nussig
Intensität: **8**
- 

Signature-Mischung
Dunkle Röstung | Kräftig und schokoladenhaltig
Intensität: **10**
- 

Kolumbianisch
Mittlere Röstung | Reichhaltig und karamellfarben
Intensität: **7**
- 

Entkoffeinierte Mischung
Mittlere Röstung | Karamell und Schokolade
Intensität: **6** **8,5 g**

Große Espresso-Kaffees:

- Espresso
- Espresso Macchiatto
- Cortado
- Weißer Americano/Schwarzer Americano
- Cappuccino
- Latte
- Flat White

- 

Signature-Mischung
Mittlere Röstung | Glatt und nussig
Intensität: **8** **13 g**

Große Kaffees:

- Caffé Crema Nur Einheitsgröße

- 

Caffé Crema-Mischung
Dunkle Röstung | Nüsse & Kekse
Intensität: **9**

Etwas Süßes:

- Heiße Schokolade nur in Einheitsgröße

- 

Heiße Schokolade
Reichhaltig und cremig

Scannen Sie den QR-Code, um auf Allergen- und Ernährungsinformationen sowie auf SOPs/Videos zur Getränkezubereitung zuzugreifen.

Jede Abweichung von der Liste der genehmigten Inhaltsstoffe führt dazu, dass der Leitfaden für Ernährung und Allergene automatisch ungültig wird. Märkte dürfen keine Inhaltsstoffe außerhalb der genehmigten Liste hinzufügen oder ersetzen, da dies zu Allergenrisiken und ungenauen Ernährungsdaten führt.



Zugelassene Ergänzungen:	Nicht zugelassene Ergänzungen:
Nicht zutreffend	Alternative Milch/Milchprodukte
	Externe Sirupe



Nur Costa Podio Kapseln sind mit dieser Maschine kompatibel. Die Verwendung anderer Kapseln kann Schäden verursachen.



- **Die Bechergrößen für die Maschine können vom ausgewählten Getränk abhängen.**
- **Der Ständer für Espressotassen kann für kleine Getränke wie Espresso verwendet werden und lässt sich nach links oder rechts verschieben, um auch größere Tassen für Getränke wie Cappuccino ausgeben zu können.**



Um ein größeres Getränk wie Cappuccino auszugeben, schieben Sie den Ständer für Espressotassen entweder nach links oder rechts vom Getränkeauslauf.



Für ein besseres Ergebnis bei der Verwendung von Espressotassen/ kleinen Getränken sollte der Ständer für Espressotassen unterhalb des Getränkeauslaufs aufgestellt und die Tasse darauf gestellt werden.

3.3 Auswahl des richtigen Getränks



- Für die korrekte Ausgabe von Getränken verwendet die Maschine ein vollautomatisches System, das die am besten geeigneten Getränke pro Kapsel anzeigt.
- Nachdem die Kapsel eingelegt wurde, benötigt die Maschine etwa 5 Sekunden, um den Barcode zu registrieren, um die verfügbaren Getränke anzuzeigen (siehe Seite 16 für eine Übersicht über das Getränkeangebot).
- Wenn es sich bei einer Kapsel nicht um eine Originalkapsel von Costa Coffee handelt, lehnt die Maschine sie automatisch ab und legt sie in den Behälter für gebrauchte Kapseln.

3.4 Ausgabe eines Getränks

- Verwenden Sie nur Kapseln der Marke Costa Coffee.
- Verwenden Sie die passende Tasse/den passenden Becher für das gewünschte Getränk, um ein Überlaufen zu verhindern.

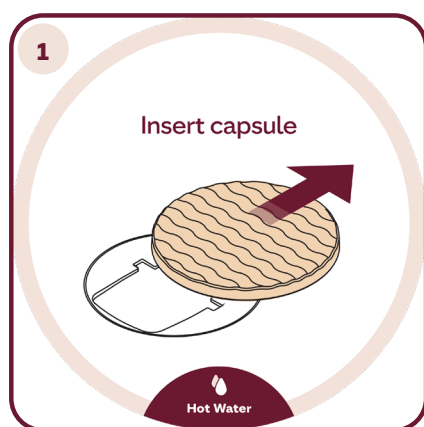

Schieben Sie den **Kapseleinsatz** zurück, führen Sie die Kapsel in die Maschine ein und lassen Sie sie dann los. Der Kapseleinsatz gleitet automatisch wieder in Position.



Nachdem die Kapsel eingelegt wurde, zeigt die Maschine die für die Kapsel verfügbaren Getränke an. **Drücken Sie das gewünschte Symbol.**



Stellen Sie den gewünschten Becher unter den Getränkeauslauf.



Auf diesem Bildschirm werden das ausgewählte Getränk und alle relevanten Allergenhinweise angezeigt. Drücken Sie auf **„Bestätigen“**, um fortzufahren.

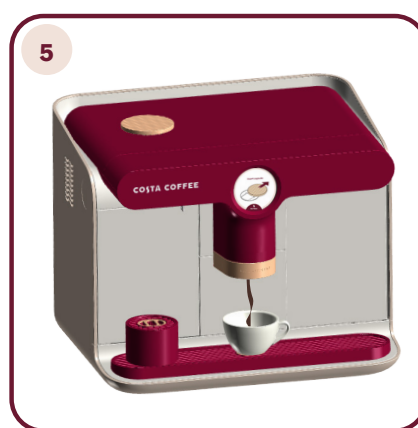

Die Maschine fährt mit der Zubereitung des Getränks fort. Nach der Ausgabe gibt die Maschine die gebrauchte Kapsel in die Kapselbehälter aus.

Die ausgegebenen Kaffee- und Milchmengen entsprechen den programmierten Rezepten für einzelne Kapseln und Tasten.

4.
Reinigung



Persönliche Schutzausrüstung (PSA)

- Während des Reinigungszyklus müssen Schutzhandschuhe und eine Schutzbrille getragen werden.
- PSA darf nicht weitergegeben werden. Es liegt in der Verantwortung des Arbeitgebers, angemessene Materialien bereitzustellen.
- Informationen zum sicheren Umgang mit Chemikalien finden Sie in den Sicherheitsdatenblättern.



Von Costa zugelassene Desinfektionsmittel

- Muss gemäß den Anweisungen des Herstellers verdünnt werden.
- Stellen Sie sicher, dass auch die Kontaktzeit des Herstellers eingehalten wird.

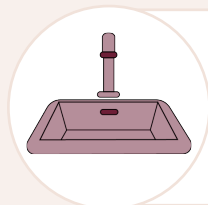

Eigenes Waschbecken

- In einer lebensmittelsicheren Umgebung.
- Groß genug, um den Wassertank mit handwarmem Trinkwasser zu reinigen.

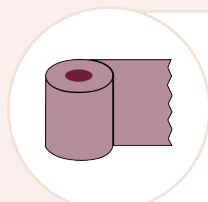

Einweg-Papierhandtücher

- Verwenden Sie für jeden Reinigungsschritt immer ein frisches, sauberes Papierhandtuch.

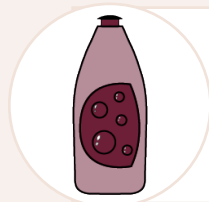

Reinigungsflüssigkeit

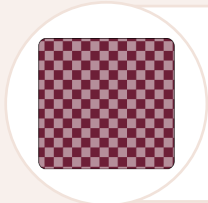

Einweg-Reinigungstücher

4.2 Reinigung des Getränkeauslaufs:



Erforderliches Zubehör für die Reinigung:

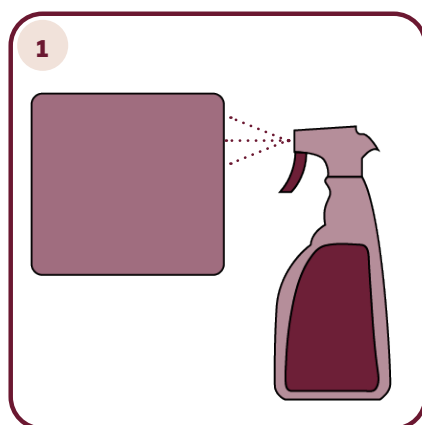

1
Sprühen Sie das Einweg-Papierhandtuch mit einem von Costa zugelassenen Desinfektionsmittel ein.



2
Wischen Sie den Getränkeauslauf ab, um eventuelle Ablagerungen zu entfernen. Entsorgen Sie das Papierhandtuch.

4.3 Reinigung der abnehmbaren Bereiche:



Die folgende Reinigungsaufgabe sollte für die unten aufgeführten Bereiche der Maschine gleich durchgeführt werden:

Erforderliches Zubehör für die Reinigung:

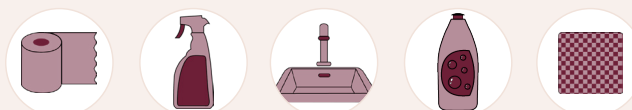

- 1 Ständer für Espressotassen
- 2 Tropfschale
- 3 Tropfschalenständer
- 4 Wassertanks
- 5 Kapselbehälter
- 6 Innere Tropfschale

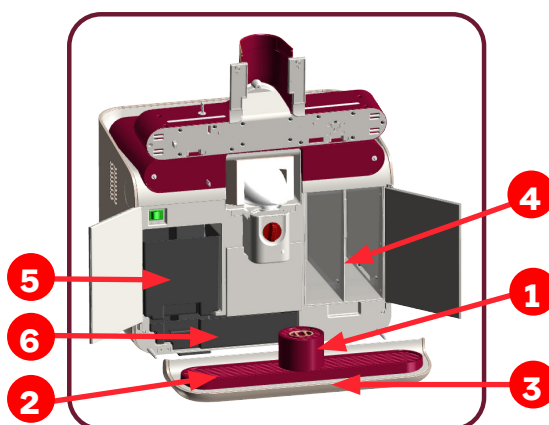

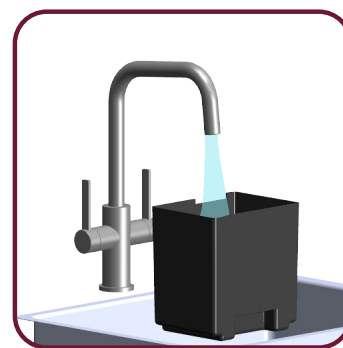
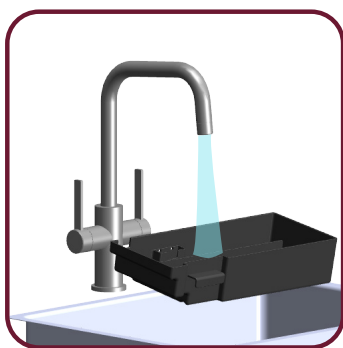
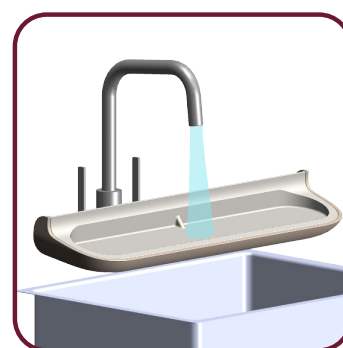
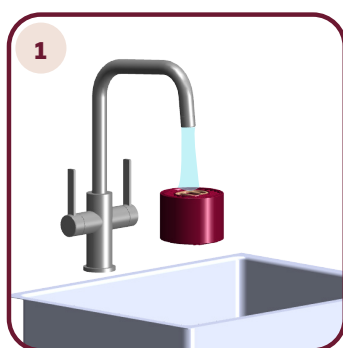

Spülen Sie den Ständer für Espressotassen, die Tropfschale, den Tropfschalenständer, die innere Tropfschale, die Wassertanks, den Kapselbehälter in handwarmem Trinkwasser ab, um Ablagerungen zu entfernen.

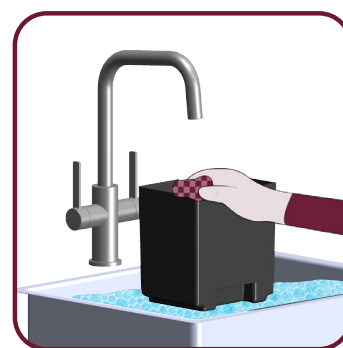
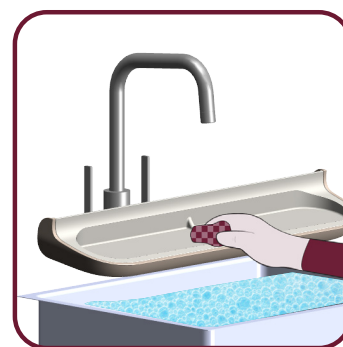

- Füllen Sie das Waschbecken mit handwarmem Wasser und Spülflüssigkeit, die wie vom Hersteller angegeben verdünnt wurde.
- Stellen Sie den Ständer für Espressotassen, die Tropfschale, den Tropfschalenständer, die interne Tropfschale, die Wassertanks und den Kapselbehälter in Seifenwasser.
- Reinigen Sie die Teile gründlich in Seifenwasser. Entsorgen Sie das Reinigungstuch, nachdem alle Elemente gereinigt wurden.

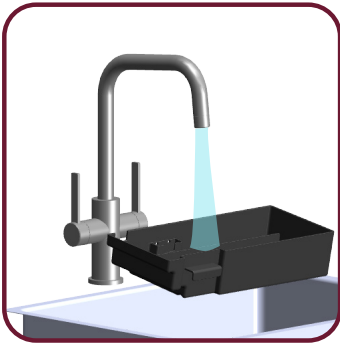
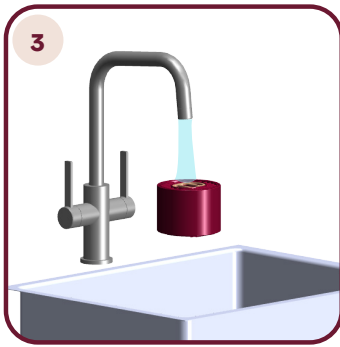

Spülen Sie übermäßigen Seifenschaum ab.

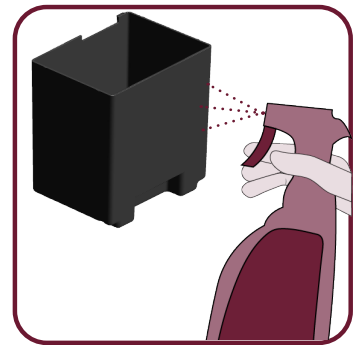
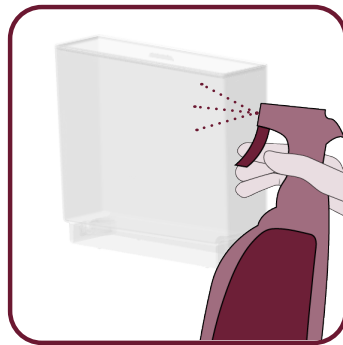
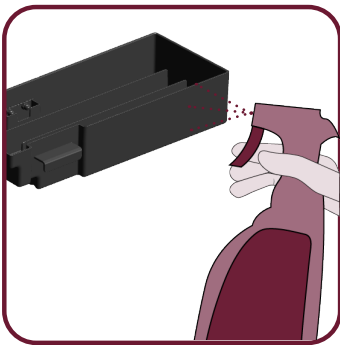
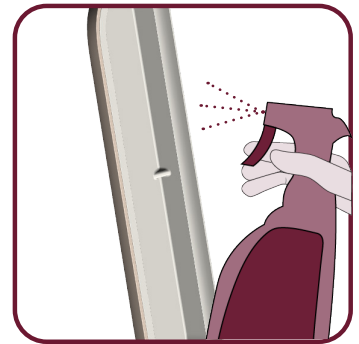
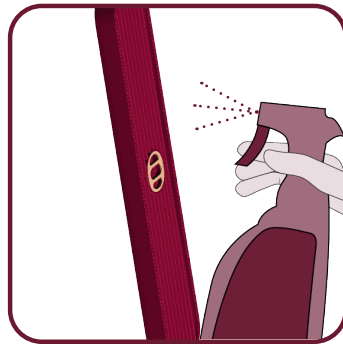
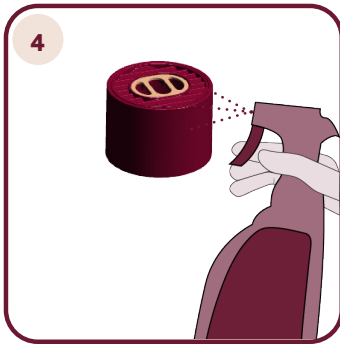

Desinfizieren Sie den Ständer für Espressotassen, die Tropfschale, den Tropfschalenständer, die innere Tropfschale, die Wassertanks und den Kapselbehälter mit einem von Costa zugelassenen Desinfektionsmittel und lassen Sie sie für die in den Herstellerrichtlinien angegebene Kontaktzeit in einer lebensmittelsicheren Umgebung liegen.

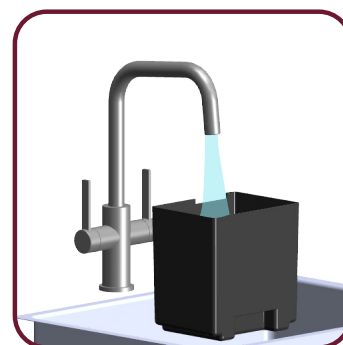
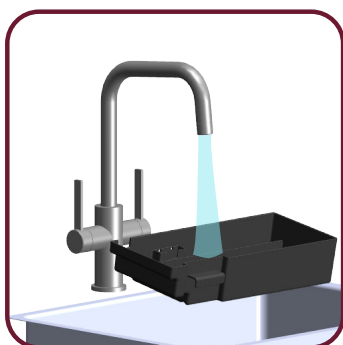
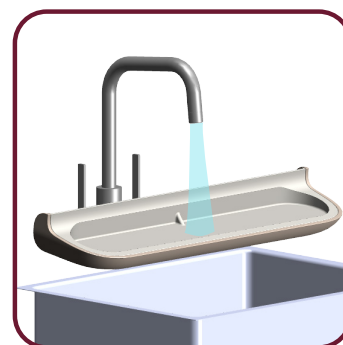
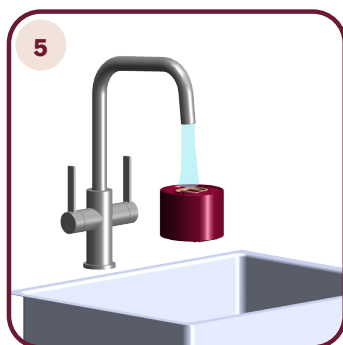

Spülen Sie das Desinfektionsmittel ab und setzen Sie den Ständer für Espressotassen, die Tropfschale, den Tropfschalenständer, die innere Tropfschale, die Wassertanks, den Kapselbehälter wieder in die Maschine ein (nass).

4.4 Reinigung der Außenflächen:

Erforderliches Zubehör für die Reinigung:

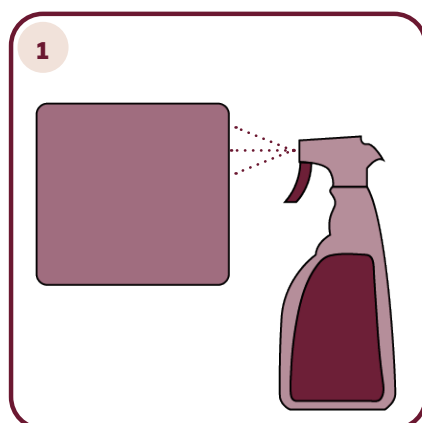
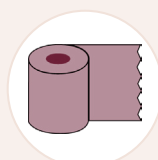

1
Sprühen Sie das Einweg-Papierhandtuch mit einem von Costa zugelassenen Desinfektionsmittel ein.



2
Wischen Sie die Außenflächen mit einem von Costa zugelassenen Desinfektionsmittel ab, um alle Ablagerungen zu entfernen. Entsorgen Sie das Papierhandtuch.

5.
Entkalkung

NUR für Maschinen ohne
Trinkwasseranschluss



i

- Die Maschine verfügt über ein fortschrittliches Programm, das überprüft, wie viel Wasser zur Ausgabe von Produkten verwendet wird. Diese Messung gibt dem Anwender Hinweise, wenn die Maschine einen Entkalkungszyklus benötigt.
- Sie sollten den Caffitaly System-Entkalker verwenden, der mit Blick auf die technischen Eigenschaften der Maschine und die Einhaltung aller Verbrauchersicherheitsvorschriften entwickelt wurde.
- Die Entkalkungslösung muss gemäß den Anweisungen des Herstellers und/oder den Vorschriften im Einsatzland entsorgt werden.



- Lesen Sie sich die Gebrauchsanweisung auf der Entkalker-Verpackung **SORGFÄLTIG** durch.
- Vermeiden Sie Kontakt mit Augen, Haut und Maschinenoberflächen.
- Schalten Sie während der Entkalkung die Maschine nicht aus und legen Sie keine Kapseln ein.
- Während des Vorgangs muss eine Person anwesend bleiben.
- Vermeiden Sie die Verwendung von Essig, da dies die Maschine beschädigen kann.

i

- Wenn eine vollständige Entkalkung erforderlich ist, erscheint auf dem Hauptbildschirm eine gelbe Warnung.
- Die Maschine ist zu diesem Zeitpunkt noch voll funktionsfähig.
- Es wird empfohlen, die vollständige Entkalkung so bald wie möglich durchzuführen, nachdem dieser Alarm angezeigt wird.

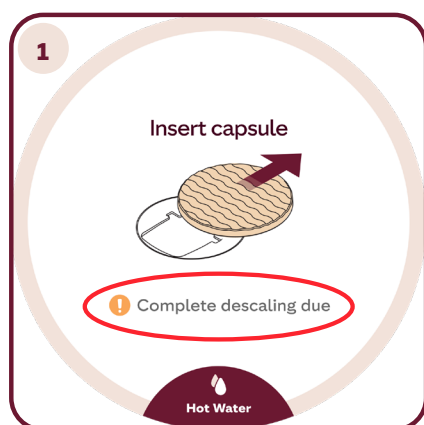

Auf dem Hauptbildschirm erscheint eine gelbe Warnmeldung.

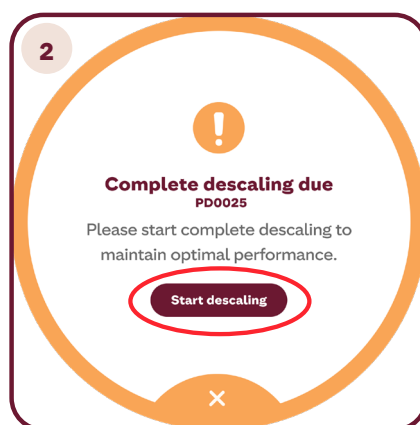

Drücken Sie die Taste „Entkalkung starten“, um fortzufahren. Drücken Sie die X-Taste, um den Vorgang abubrechen.



Es erscheint ein Bestätigungsbildschirm, der anzeigt, dass die vollständige Entkalkung ca. 40 Minuten dauern sollte. Drücken Sie „Bestätigen“.



Entfernen und entleeren Sie die **Tropfschale**.

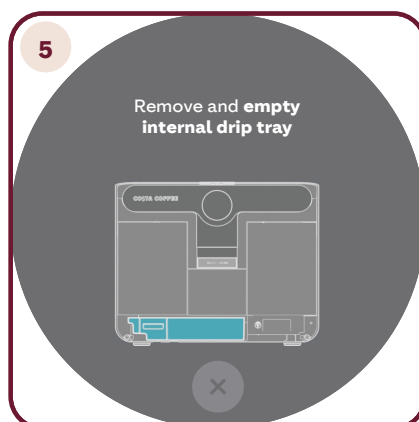

Entfernen und entleeren Sie die **innere Tropfschale**.

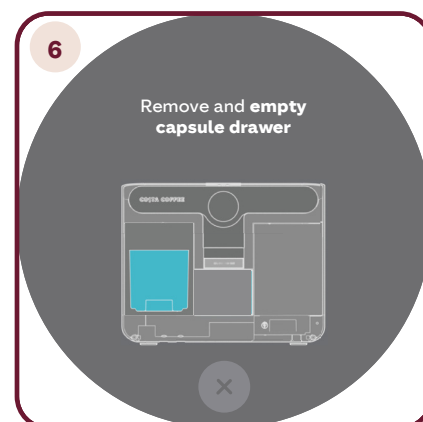

Entfernen und entleeren Sie den **Kapselbehälter**.



Entfernen und entleeren Sie **beide Wassertanks**.



Entfernen Sie den **Wasserfilter** aus **beiden Wassertanks**.

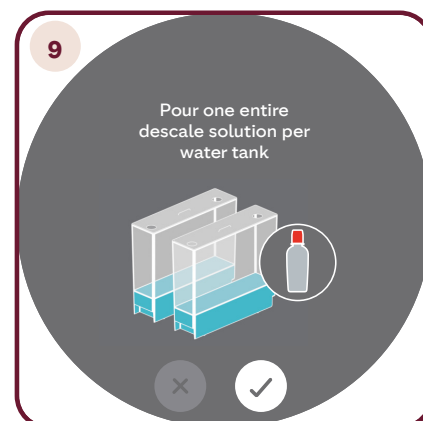

Befolgen Sie die Anweisungen auf dem Bildschirm für die Menge der Entkalkungslösung, die in den Wassertank gegeben werden soll.

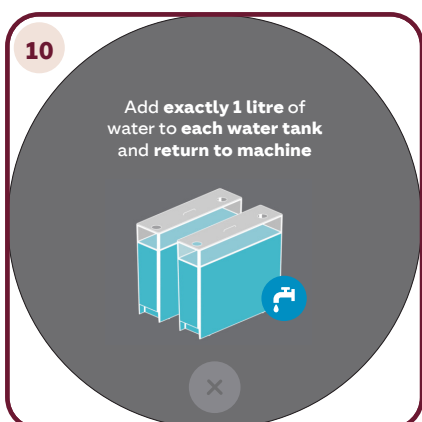

Füllen Sie **genau 1 Liter Wasser** in jeden Wassertank **und** setzen Sie sie wieder in die Maschine ein.

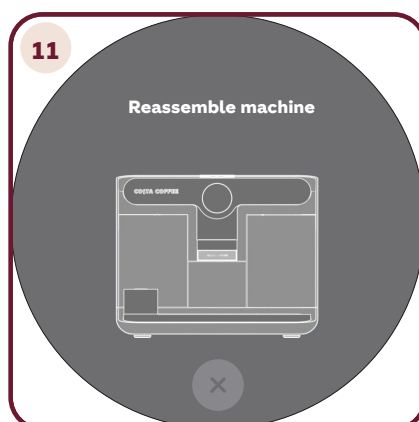

Bauen Sie die Maschine wieder zusammen und stellen Sie sicher, dass sich der **Kapselbehälter**, die **innere Tropfschale** und die **externe Tropfschale** an ihrem vorgesehenen Ort befinden.

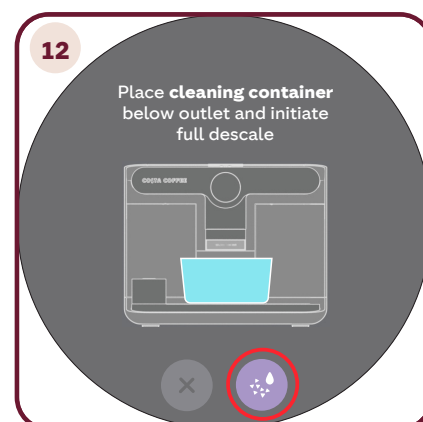

Stellen Sie den **Reinigungsbehälter** unter den Getränkeauslauf und starten Sie die vollständige Entkalkung, indem Sie die Taste drücken.



Auf dem Touchscreen wird der Countdown-Timer angezeigt.

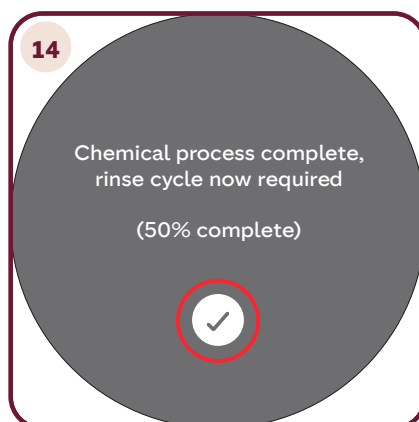

Nach Abschluss der Entkalkung muss die Maschine einen Spülzyklus durchführen. Drücken Sie auf das Häkchen.



Entfernen und entleeren Sie die **Tropfschale**.

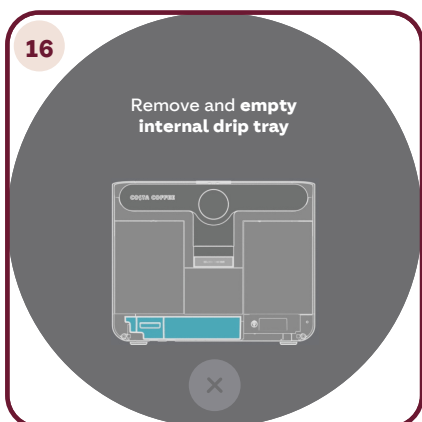

Entfernen und entleeren Sie die **innere Tropfschale**.

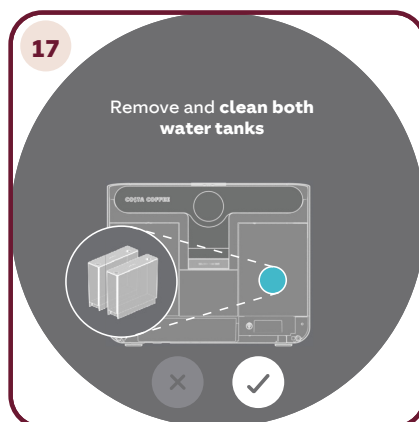

Entfernen und reinigen Sie **beide Wassertanks** mit verdünnter Spülflüssigkeit.

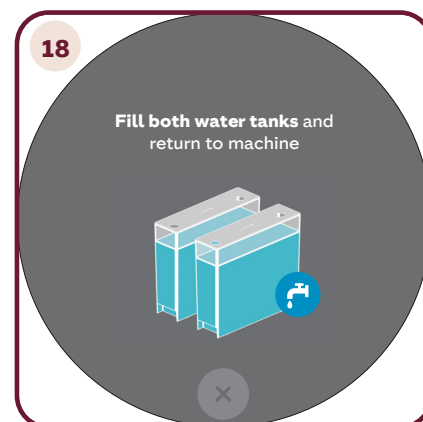

Füllen Sie **beide Wassertanks** und setzen Sie sie wieder in die Maschine ein.

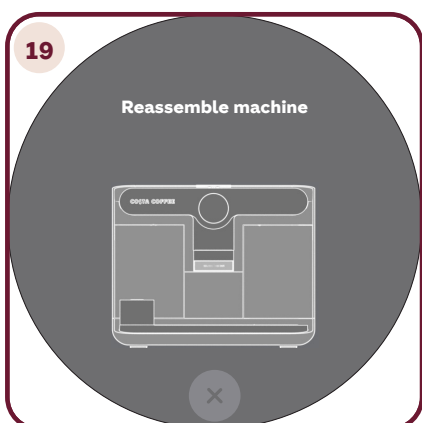

Bauen Sie die Maschine wieder zusammen und stellen Sie sicher, dass sich der **Kapselbehälter**, die **innere Tropfschale** und die **externe Tropfschale** an ihrem vorgesehenen Ort befinden.

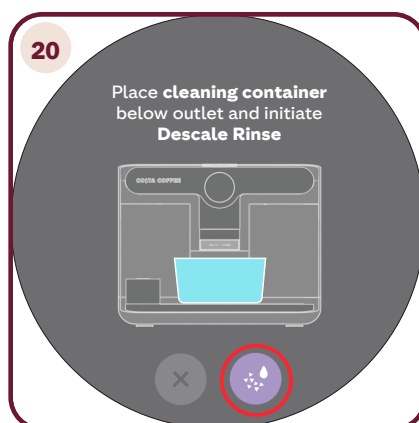

Stellen Sie den **Reinigungsbehälter** unter den Getränkeauslauf und starten Sie den Spülgang nach der Entkalkung, indem Sie die eingekreiste Taste drücken.



Auf dem Touchscreen wird der Countdown-Timer angezeigt.



Entfernen und entleeren Sie die **Tropfschale**.



Entfernen und entleeren Sie die **innere Tropfschale**.

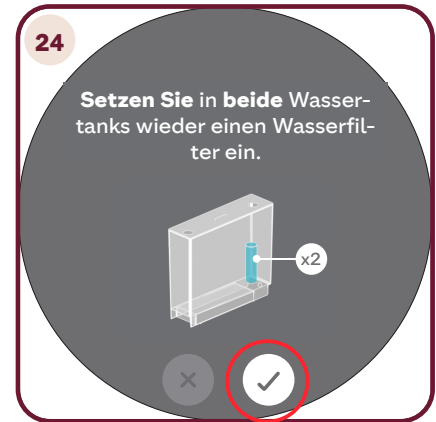

Setzen Sie den **Wasserfilter** wieder in **beide Wassertanks** ein.



Füllen Sie **beide Wassertanks** und setzen Sie sie wieder in die Maschine ein.

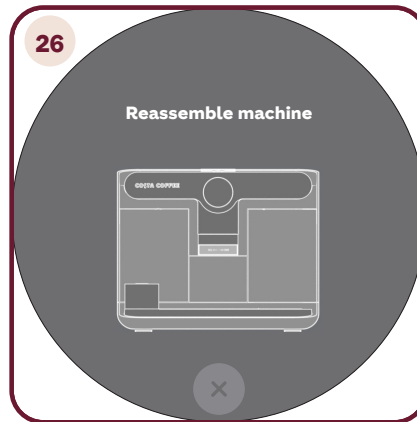

Bauen Sie die Maschine wieder zusammen.



Die vollständige Entkalkung ist nun abgeschlossen. Tippen Sie auf das Häkchen, um fortzufahren.

5.2 Thermoblock-Entkalkung (NUR für Maschinen ohne Trinkwasseranschluss):



i

- Wenn eine Thermoblock-Entkalkung erforderlich ist, erscheint auf dem Hauptbildschirm eine gelbe Warnung.
- Die Maschine ist zu diesem Zeitpunkt noch voll funktionsfähig.
- Es wird empfohlen, die vollständige Entkalkung so bald wie möglich durchzuführen, nachdem dieser Alarm angezeigt wird.

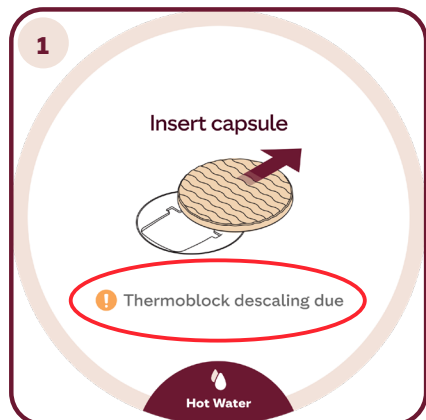

Auf dem Hauptbildschirm erscheint eine gelbe Warnmeldung.

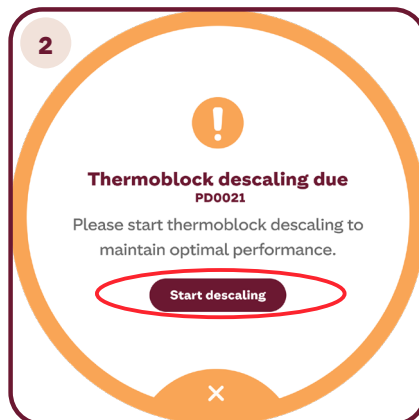

Drücken Sie die Taste „**Entkalkung starten**“, um fortzufahren. Drücken Sie die X-Taste, um den Vorgang abzubrechen.



Drücken Sie „**Bestätigen**“.



Entfernen und entleeren Sie die **Tropfschale**.

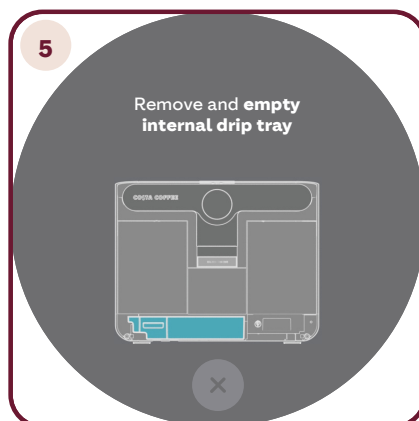

Entfernen und entleeren Sie die **innere Tropfschale**.

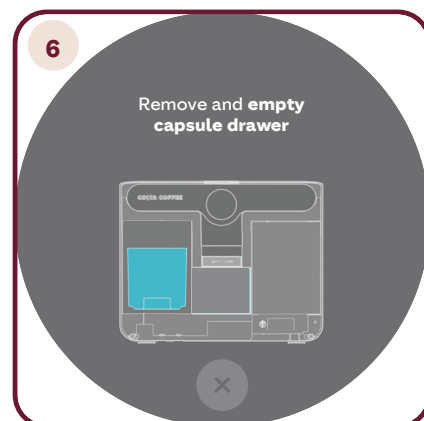

Entfernen und entleeren Sie den **Kapselbehälter**.

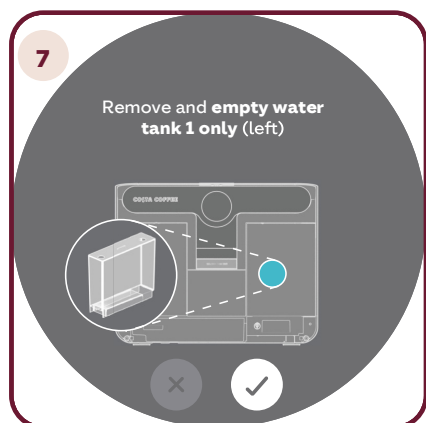

Entfernen und **entleeren Sie nur Wassertank 1 (links)**.



Nehmen Sie den **Wasserfilter** aus Wassertank 1.

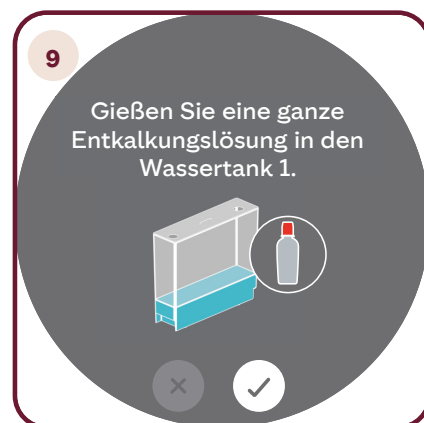

Befolgen Sie die Anweisungen auf dem Bildschirm für die Menge der Entkalkungslösung, die in den Wassertank 1 gegeben werden soll.

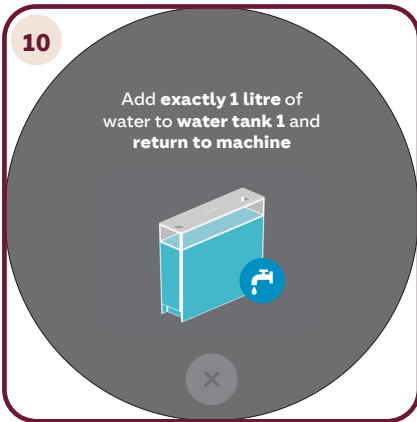

Geben Sie genau **1 Liter** Wasser in den Wassertank 1 (links) und setzen Sie diesen wieder in die Maschine ein.

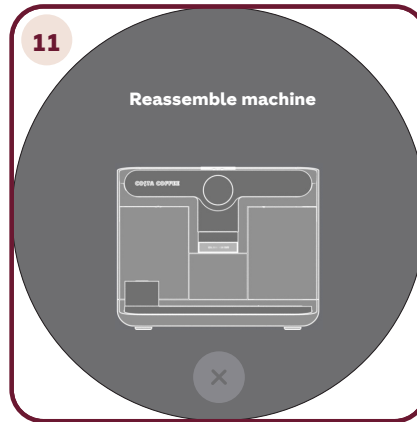

Bauen Sie die Maschine wieder zusammen.



Stellen Sie den Reinigungsbehälter unter den Getränkeauslauf und starten Sie die „**Entkalkung des Kaffeekreislaufs**“, indem Sie auf die Taste drücken.



Auf dem Touchscreen wird der Countdown-Timer angezeigt.

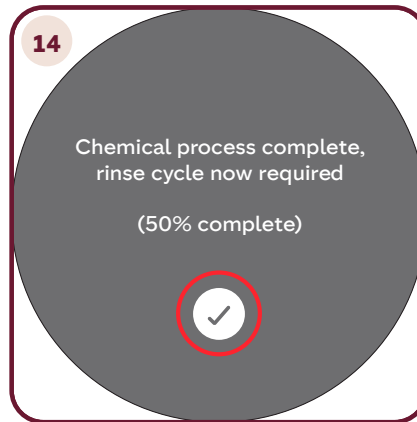

Nach Abschluss der Entkalkung zeigt die Maschine an, dass ein Spülzyklus erforderlich ist. Drücken Sie auf das Häkchen.



Entfernen und entleeren Sie die **innere Tropfschale**.

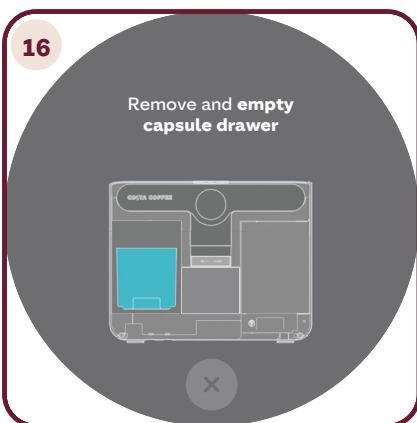

Entfernen und entleeren Sie den **Kapselbehälter**.

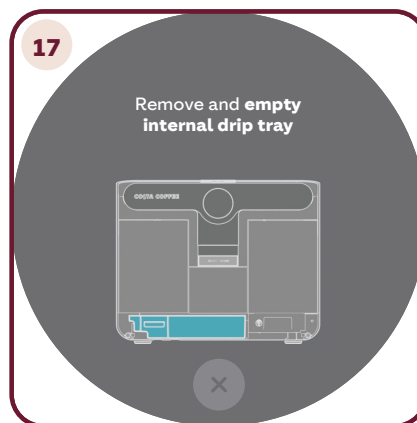

Entfernen und entleeren Sie die **innere Tropfschale**.

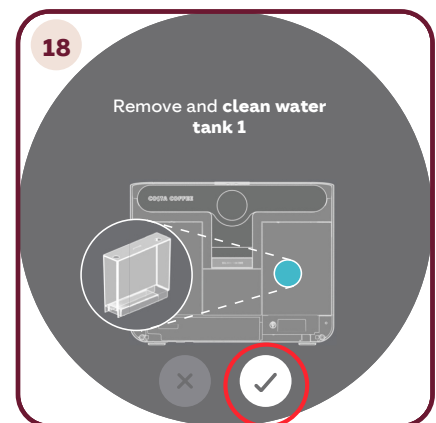

Entfernen und reinigen Sie den **Wassertank 1** mit verdünnter Spülflüssigkeit.



Füllen Sie den **Wassertank 1** und setzen Sie ihn wieder in die Maschine ein.

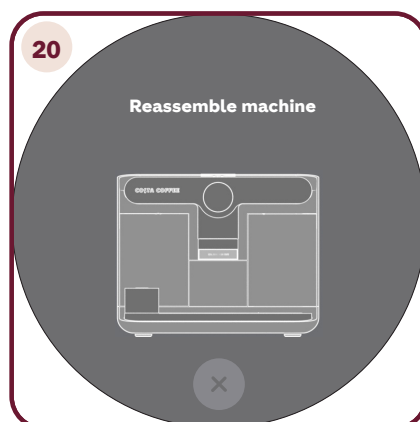

Bauen Sie die Maschine wieder zusammen.



Stellen Sie den **Reinigungsbehälter** unter den Getränkeauslauf und starten Sie einen Spülgang nach der Entkalkung.



Auf dem Touchscreen wird der Countdown-Timer angezeigt.



Entfernen und entleeren Sie die **Tropfschale**.

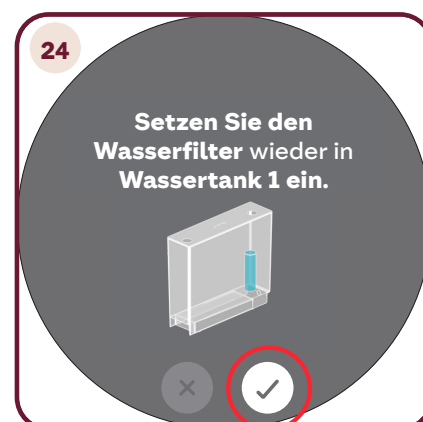

Setzen Sie den **Wasserfilter** wieder in den **Wassertank ein**.

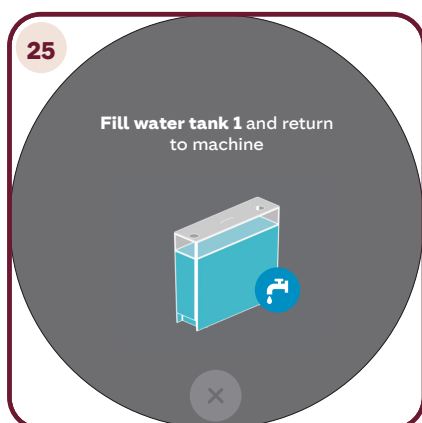

Füllen Sie den **Wassertank** und setzen Sie ihn wieder in die Maschine ein.

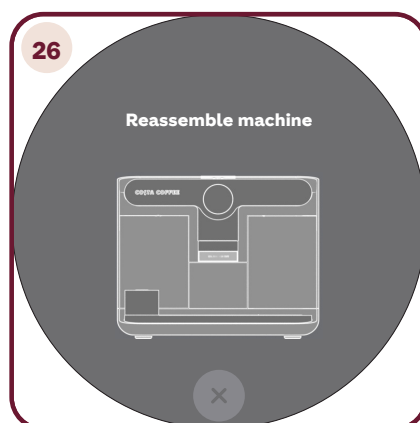

Bauen Sie die Maschine wieder zusammen und stellen Sie sicher, dass sich der **Kapselbehälter**, die **innere Tropfschale** und die **externe Tropfschale** an ihrem vorgesehenen Ort befinden.



Die Thermoblock-Entkalkung ist nun abgeschlossen. Tippen Sie auf das grüne Häkchen, um fortzufahren.

COSTA
COFFEE
PROFESSIONAL